

PANTHER T8



CHARGE UTILE
16 000 lb • 7 257 kg



VITESSE
7,15 mph • 11,5 km/h



CAPACITÉ
5,75 yd³ • 4,45 m³



MOTEUR

Fabricant/modèle/type	Moteur Diesel Caterpillar C7.1	
Niveau d'émissions	EPA Tier 4 Final/UE Stage V	
Puissance maximale	225 HP @2200 rpm	168 kW @2200 rpm

ENTRAÎNEMENT

Moteurs et pompes de réglage hydrostatiques

TRAIN DE ROULEMENT

Type de chenilles	Chenille en caoutchouc intégrée au métal (MERT)	
Largeur des chenilles	27,6 po	700 mm
Garde au sol	17,2 po	437 mm
Pression au sol		
à vide	2,80 psi	19,31 kPa
en charge	4,70 psi	32,41 kPa

FREINS

Frein de service	Freins multidisques humides	
------------------	-----------------------------	--

PERFORMANCES

Charge utile benne	16 000 lb	7 257 kg
Charge utile châssis brut	19 138 lb	8 681 kg
Poids opérationnel		
Benne à vide	23 910 lb	10 845 kg
Vitesse de déplacement	7,15 miles/h	11,5 km/h
Capacité de la benne		
Remplie	4,3 yd ³	3,3 m ³
Capacité à ras-bord	5,75 yd ³	4,45 m ³
Inclinaison maximale des pentes naviguables		
Montée/Descente	60%	31°
Flanc de colline	40%	21,8°

LIQUIDES

Carburant Diesel	65 gal (US)	245 l
FED/AdBlue*	7,1 gal (US)	27 l

SYSTÈME ÉLECTRIQUE

Tension	12 V	
Ampérage de l'alternateur	150 A	
Ampérage de la batterie	1 150 CCA (deux)	

ÉQUIPEMENT

ÉQUIPEMENT STANDARD • CHÂSSIS BRUT

Environnement utilisateur

Cabine large et spacieuse – 1 personne
Volant télescopique et basculable
Pédale d'accélérateur
Siège conducteur ajustable avec suspension
Climatisation
Température réglable, commande du ventilateur et entrée d'air
Ceinture de sécurité à trois points
Essuie-glaces avant et arrière à vitesses réglables
Lave-glace
Deux miroirs extérieurs (réglables à distance sur le côté droit)
Écran principal 4,3 po (111 mm)

Sécurité

Frein de stationnement relié à la ceinture de sécurité
Issue de secours par la vitre latérale
ROPS ISO 3471
Alarme de recul
Klaxon
Trousse de secours
Extincteur

Électrique et éclairage

Phares de travail LED (deux à l'avant, un à l'arrière)
Batteries sans entretien (deux)
Coupe-batterie
Autre
Réservoir d'huile hydrostatique pressurisé
Compartiments verrouillables pour liquides et batteries
Anneau D pour le transport (quatre)
Porte verrouillable
Catalogue de pièces de rechange
Manuels d'utilisation et de maintenance

ÉQUIPEMENT OPTIONNEL

Benne	Gyrophare clignotant LED	Réchauffage du liquide de refroidissement du moteur
Plate-forme basculante	Inclinomètre intégré dans l'écran avec alarmes réglables	Rallonges de châssis avant
Siège pour formateur	Rétroviseurs chauffants	Treuil avant 20 000 lb/9 072 kg
Cabine étroite – 1 personne	Pare-broussailles avant	Adaptateur d'entraînement auxiliaire
Radio Bluetooth, USB et AM/FM	FOPS ISO 3449	Kit d'électronique prêt à exécuter
Caméra de recul	Chauffe-moteur et réchauffeur à huile hydraulique	

DIMENSIONS

A 110,2 po	2 800 mm	G 188,9 po	4 799 mm	M 65,8 po	1 671 mm	Largeur de la benne 83 po	2 107 mm
B 95 po	2.412 mm	H 161,1 po	4 093 mm	N 168,9 po	4 290 mm	Longueur de la benne 125,3 po	3 183 mm
C 67,4 po	1 712 mm	I 38,4 po	975 mm	a1 30°			
D 17,2 po	437 mm	J 100,6 po	2.555 mm	a2 34°			
E 27,6 po	700 mm	K 28,9 po	735 mm	a3 64°			
F 223,7 po	5 681 mm	L 52,7 po	1 338 mm				

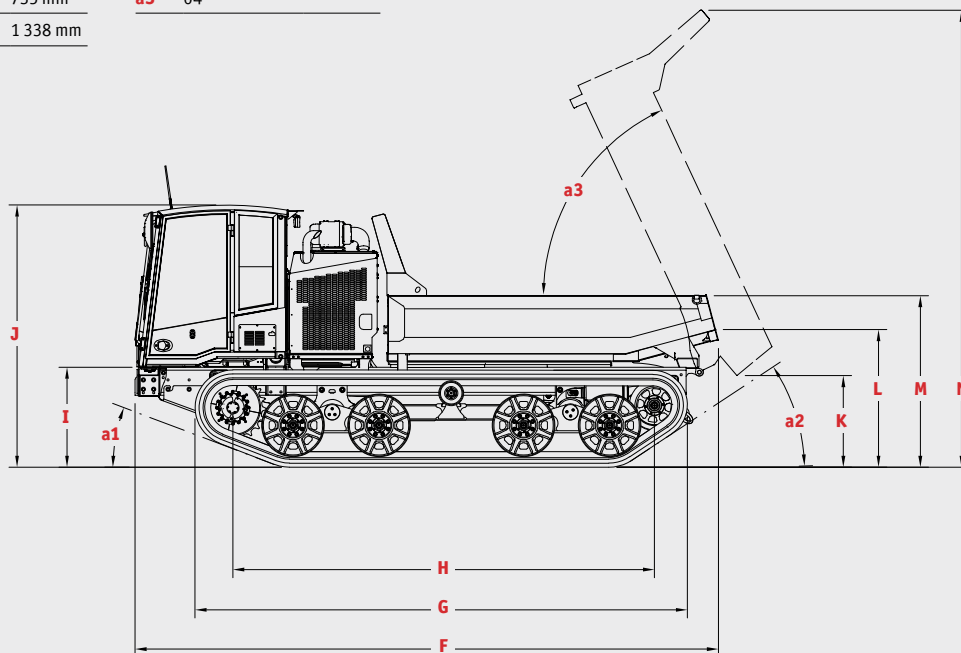
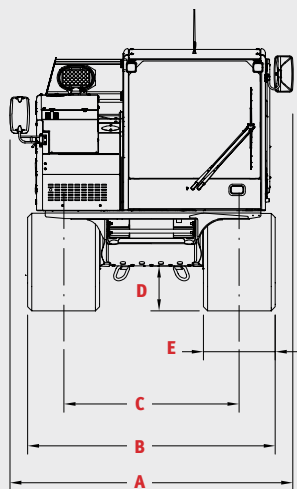

PRINOTH Ltd 1001 rue J.-A.-Bombardier, Granby, Qc J2J 1E9 Canada

Service : 450-776-3663 after.sales.service.na@prinoth.com

Pièces : 1-866-776-3636 parts.na@prinoth.com

Ventes : 450-776 3600 sales.na@prinoth.com

Prinoth[®]