

PANTHER T12



CARICO UTILE
25.000 lb • 11.340 kg



VELOCITÀ
8,4 mph • 13,5 km/h



CAPACITÀ
7,7 yd³ • 5,9 m³



MOTORE

Marca/Modello/Tipo	Motore diesel Caterpillar C7.1	
Livello di emissioni	EPA Tier 4 Final/ EU Stage V	
Uscita di potenza max	250 HP a 2200 rpm	186 kW a2200 rpm

TRASMISSIONE

Motori e pompe idrostatiche a cilindrata variabile

TELAIO

Tipo di cingolo	Cingoli in gomma integrati in metallo (MERT)	
Larghezza dei cingoli	29,5 in	750 mm
Altezza libera dal suolo	21 in	530 mm
Pressione al suolo		
senza carico	3,50 psi	24,13 kPa
con carico	6,20 psi	42,75 kPa

FRENO

Freno di servizio Freni a disco multipli in bagno d'olio

PRESTAZIONI

Carico utile carrozzeria	25.000 lb	11.340 kg
Carico utile telaio	28.793 lb	13.060 kg
Peso operativo		
Cassone ribaltabile scarico	32.673 lb	14.820 kg
Velocità di spostamento	8,4 mph	13,5 km/h
Capacità cassone ribaltabile		
Raso	6,4 yd ³	4,9 m ³
Carico sporgente in altezza	7,7 yd ³	5,9 m ³
Pendenza massima		
Salita/Discesa	60%	31°
Pendio	40%	21,8°

CAPACITÀ DEI FLUIDI DI SERVIZIO

Carburante diesel	65 gal (US)	245 l
DEF / AdBlue [†]	7,1 gal (US)	27 l

IMPIANTO ELETTRICO

Tensione	12 V
Capacità alternatore	150 A
Capacità batteria	1150 CCA (due)

Pinoth[®]

DOTAZIONI

DI SERIE - SOLO TELATO

Ambiente operatore

Cabina piccola - 1 persona
Volante telescopico e inclinazione
Pedale acceleratore
Sedile operatore con sospensione e regolazioni
Climatizzazione
Temperatura regolabile, controllo ventola e aspirazione aria fresca
Cintura di sicurezza a tre punti
Tergicristalli anteriore e posteriore con velocità regolabili
Lavacrystallo
Due specchi esterni (lato destro regolabile a distanza)
Display principale 4,3 in (111 mm)

Sicurezza

Freno di stazionamento collegato alla cintura di sicurezza
Uscita di emergenza finestrino laterale
ROPS ISO 3471
Allarme di riserva
Avvisatore acustico
Cassetta del pronto soccorso
Estintore

Impianto elettrico e illuminazione

Luci di lavoro (due anteriori, una posteriore)
Batterie senza manutenzione (due)
Interruttore di scollegamento batteria
Altro
Serbatoio dell'olio idrostatico pressurizzato
Scomparti bloccabili per fluidi e batterie
D-ring di trasporto (quattro)
Porta bloccabile
Catalogo ricambi
Manuale operativo e di manutenzione

OPZIONALI

Cassone ribaltabile	Faro lampeggiante a LED	Elemento riscaldante del refrigerante del motore
Pianale ribaltabile	Inclinometro integrato nel display con allarmi regolabili	Estensioni telaio anteriore
Ampia cabina spaziosa - 1 persona (disponibile soltanto con cassone ribaltabile)	Specchi riscaldati	Verricello anteriore 30.000 lb / 13.608 kg
Sedile istruttore	Paraspazzola anteriore	Adattatore di azionamento ausiliario
Bluetooth Radio, USB e AM/FM	FOPS ISO 3449	Kit elettronica pronto all'uso
Telecamera per retromarcia	Blocco motore ed elementi riscaldanti olio idraulico	

DIMENSIONI

A	110,3 in	2.801 mm	G	214,8 in	5.456 mm
B	101,2 in	2.570 mm	H	181,7 in	4.615 mm
C	71,7 in	1.820 mm	I	50,6 in	1.285 mm
D	20,9 in	530 mm	J	114,9 in	2.918 mm
E	29,5 in	750 mm	K	44,2 in	1.123 mm
F	240,4 in	6.107 mm	L	68,0 in	1.727 mm

M	87,4 in	2.219 mm
N	198,1 in	5.033 mm
a1	43°	
a2	33°	
a3	59°	

Larghezza cassone ribaltabile	83,1 in	2.112 mm
Lunghezza cassone ribaltabile	142,6 in	3.621 mm

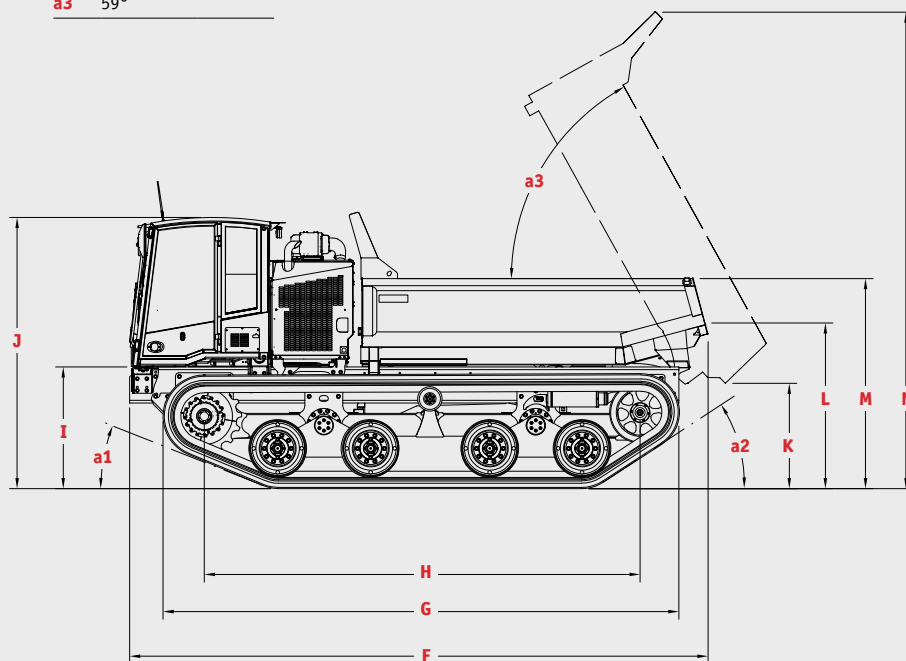
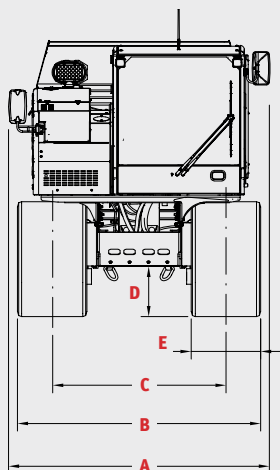

PRINOTH Ltd., 1001 J.-A. Bombardier Street, Granby QC J2J 1E9, CANADA
 Assistenza: 450-776-3663 after.sales.service.na@prinoth.com
 Ricambi: 1-866-776-3636 parts.na@prinoth.com
 Vendita: 450-776 3600 sales.na@prinoth.com

